

COBRA FTH190

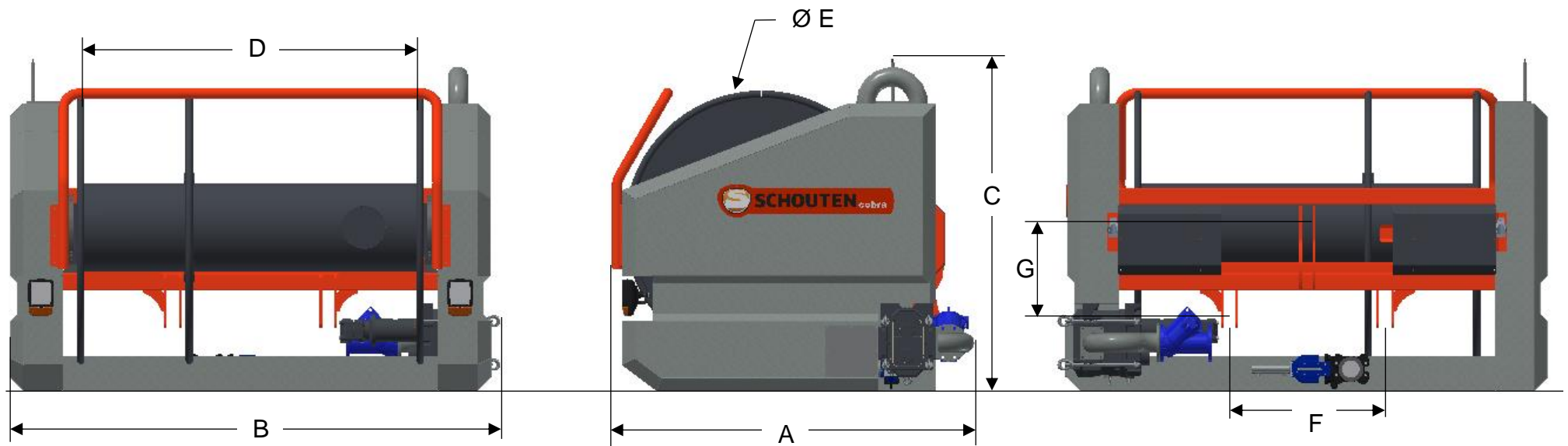

MAßE

A	LÄNGE	2040 MM	E	TROMMEL DURCHMESSER	1500 MM
B	BREITE	2755 MM	F	BREITE ANSPANNUNG	900 MM
C	HÖHE	1900 MM	G	ABSTAND UNTERLENKER – OBERLENKER BOLZEN	510 - 590 MM
D	TROMMELBREITE	1900 MM			

COBRA FTH190

MASCHINE INFORMATIE

TYP	FTH190
GEWICHT	1630 KG
ANSPANNUNG	3 + 4 PUNKT CAT II
SCHLAUCH KAPAZITÄT	1000 MTR - 5"
KAPAZITÄT FAß	1.200LTR

TYP PUMPE	DREHKOLBENPUMPE HYDR. ANTR.
ERFORDERL. HYDR. LEISTUNG	100 LTR / 200BAR
ANTRIEB TROMMEL	HYDR/KETTEN
ÖLMOTOREN	2X 2 OMS200
SICHERUNG ANTRIEB	HYDR. ÜBERDRUCK

ZUBEHÖR

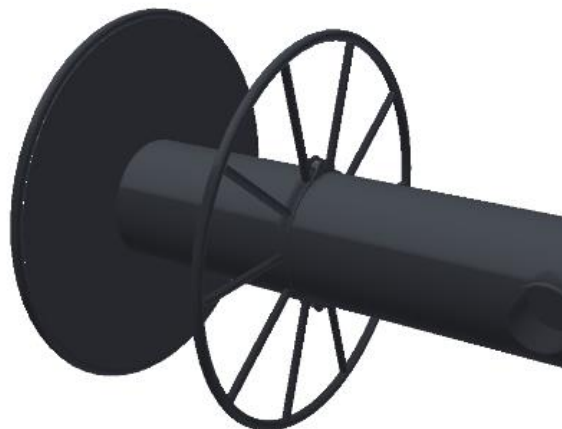

ZWISCHENWAND VERSTELLBAR